

# 男子個人戦

7月20日(月)

A(新居浜) B(阿南) C(高松) D(詫間) E(弓削) F(高知)

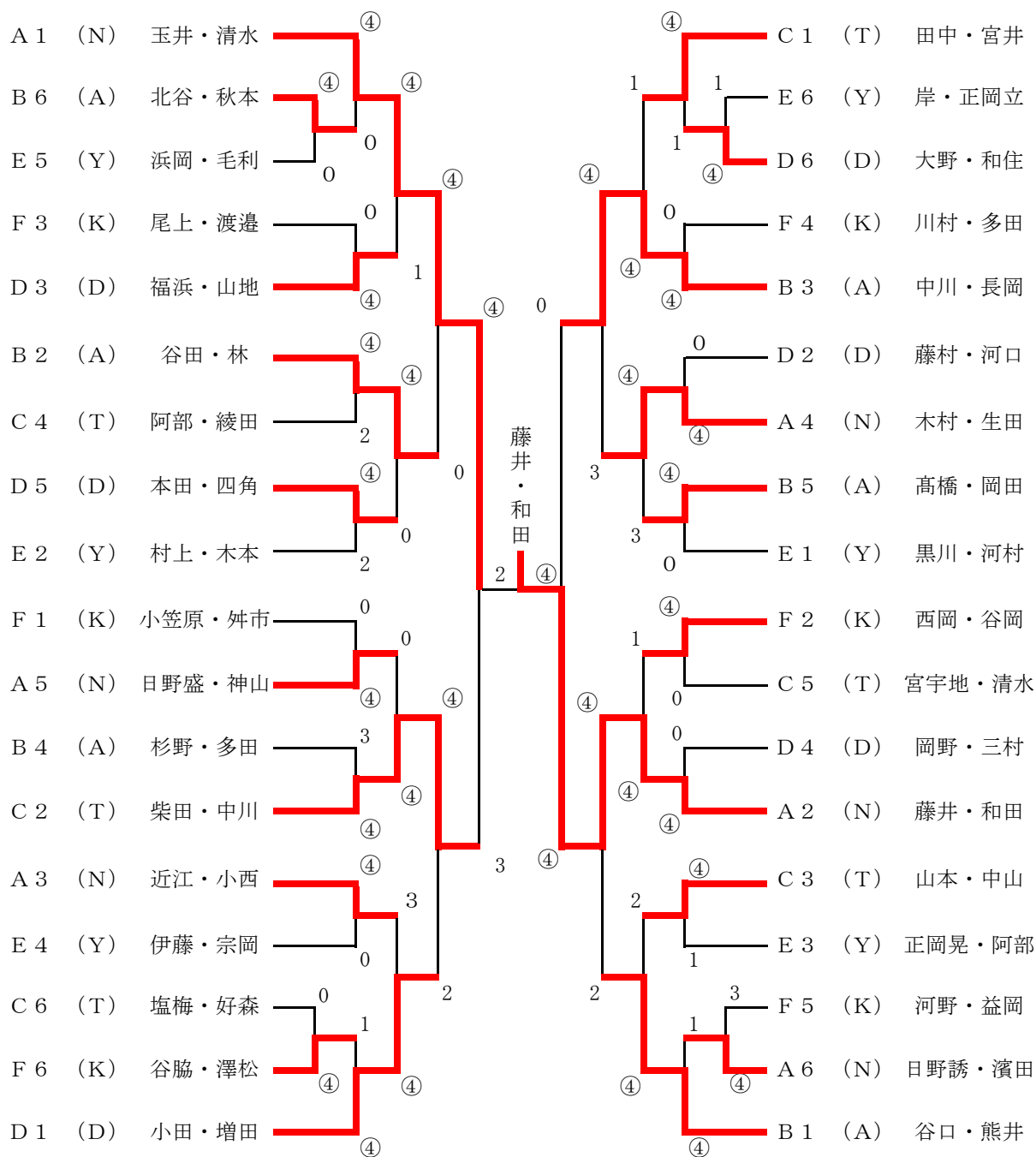

## 3位決定戦

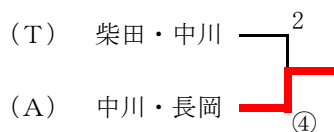

## 全国大会出場

優勝 (N) 藤井・和田

準優勝(N)玉井・清水

第3位 (A) 中川・長岡