

バドミントン男子団体試合順序

7月13日(土)

予選リーグ

A グループ		B グループ	
a (高松) b (高知) c (阿南)		d (新居浜) e (詫間) f (弓削)	
①	a (高松) $\frac{3}{0}$ b (高知)	②	d (新居浜) $\frac{1}{2}$ e (詫間)
③	b (高知) $\frac{0}{3}$ c (阿南)	④	e (詫間) $\frac{1}{2}$ f (弓削)
⑤	c (阿南) $\frac{2}{1}$ a (高松)	⑥	f (弓削) $\frac{0}{3}$ d (新居浜)

順位決定戦

Aグループ成績 1位----- A (阿南) Bグループ成績 1位----- B (新居浜)
 2位----- C (高松) 2位----- D (詫間)
 3位----- E (高知) 3位----- F (弓削)

決勝戦

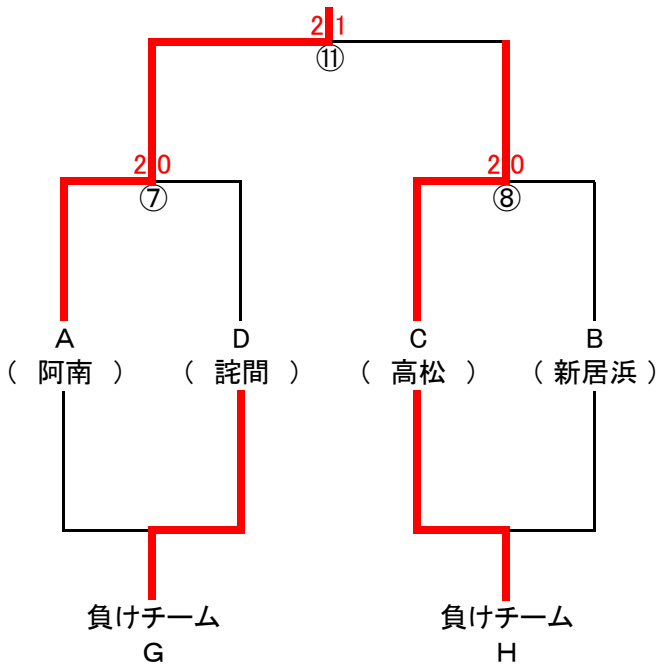

3位決定戦

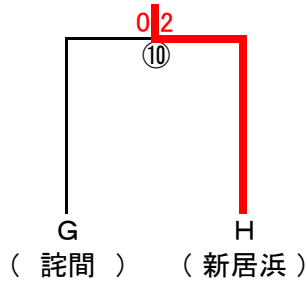

5位決定戦

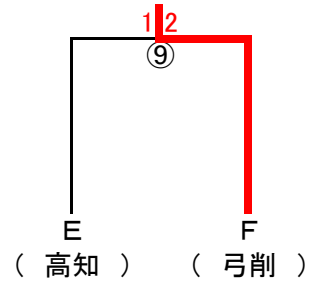

男子個人戦組合せ

7月13日 (土)

●ダブルス

A(高松) B(高知) C(弓削) D(阿南) E(詫間) F(新居浜)

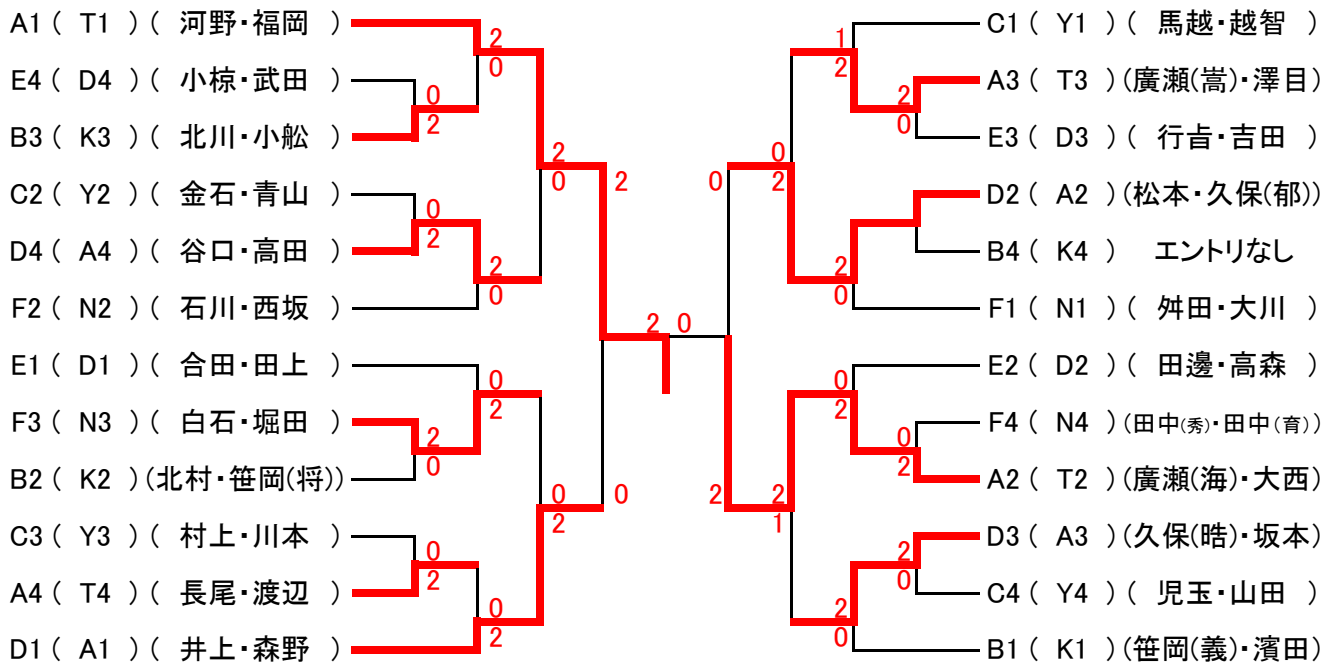

(A1) (井上・森野) 2
 (A2) (松本・久保(郁)) 0 3位決定戦

7月14日 (日)

●シングルス

A(高松) B(新居浜) C(阿南) D(詫間) E(弓削) F(高知)

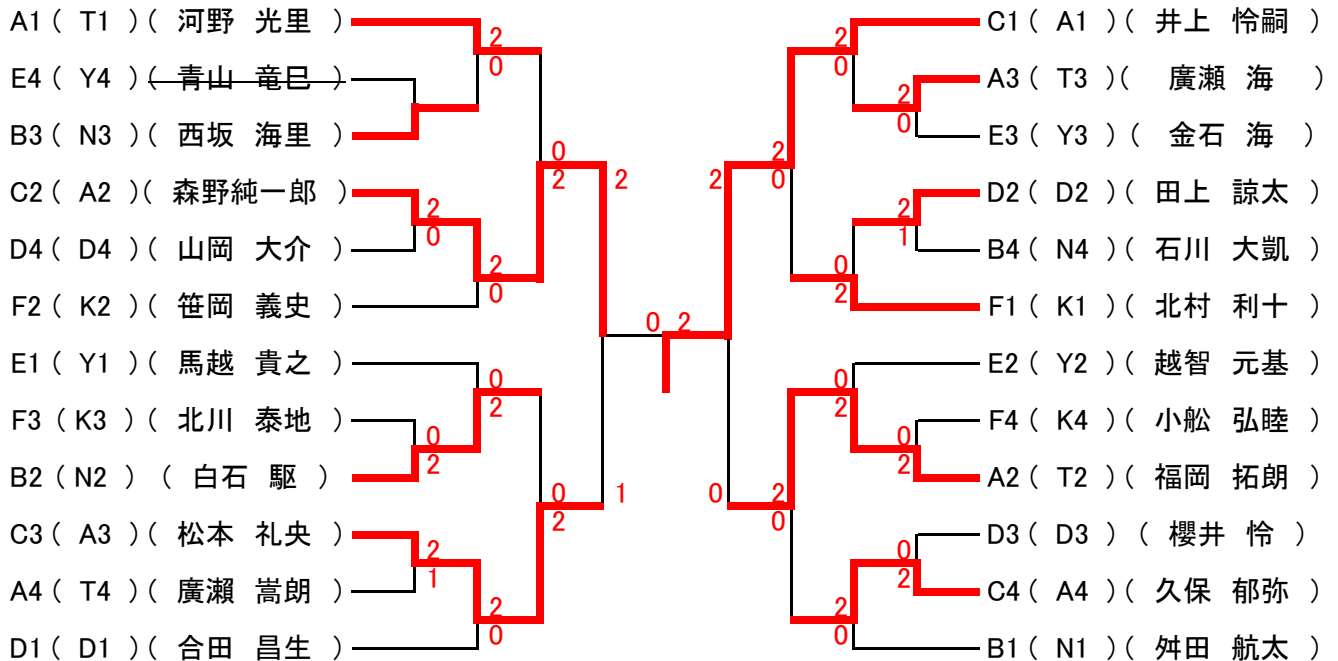

(A3) (松本 礼央) 0
 (T2) (福岡 拓朗) 2 3位決定戦